

DEBUTTANTI

ESERCIZIO n. 1 (Coeff. 1)

SOCIABILITA'

Conduttore con cane al guinzaglio dal Giudice.

ESERCIZIO n. 2 (Coeff. 1)

CONDOTTA CON GUINZAGLIO

Circa 10 mt ogni tratto SOLO passo normale. Sinistra, alt, destra, dietrofront, sinistra, destra, dietrofront e alt.

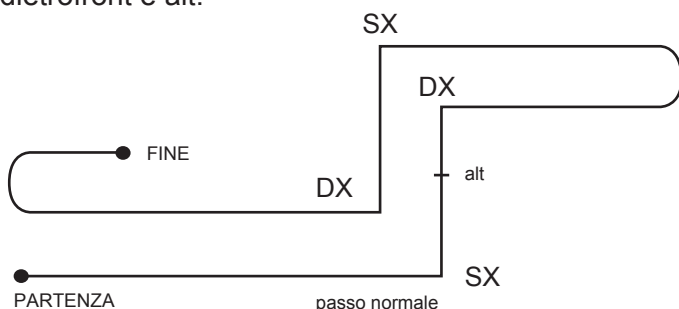

ESERCIZIO n. 3 (Coeff. 2)

CONDOTTA SENZA GUINZAGLIO

Stesso percorso della condotta senza guinzaglio. Circa 10 mt ogni tratto SOLO passo normale. Sinistra, alt, destra, dietrofront, sinistra, destra, dietrofront e alt.

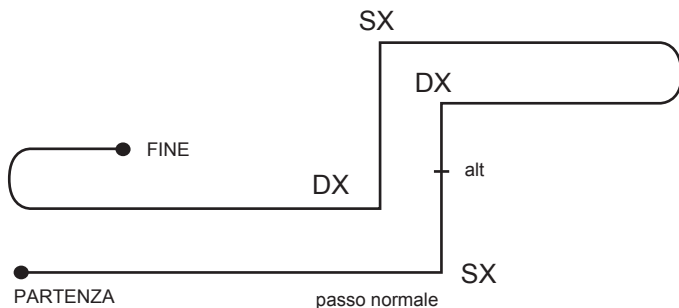

ESERCIZIO n. 4 (Coeff. 1)

RICHIAMO SEMPLICE

Cane a terra nel posto indicato. Lasciare il cane, conduttore a 15 metri, girarsi verso il cane, chiamare (cane in posizione).

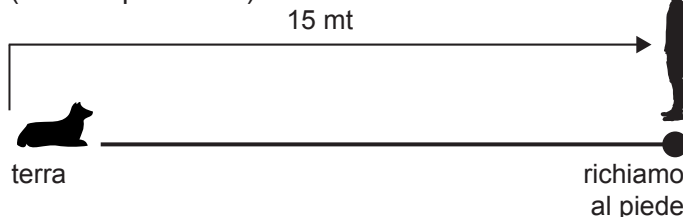

ESERCIZIO n. 5 (Coeff. 2)

TERRA DURANTE LA MARCIA

Conduttore con cane al piede, percorrere circa 10 metri, al comando fermarsi con cane seduto. Al comando mandare il cane a terra, conduttore avanti per altri 10 metri e alt. Al comando tornare dal cane, cane in posizione.

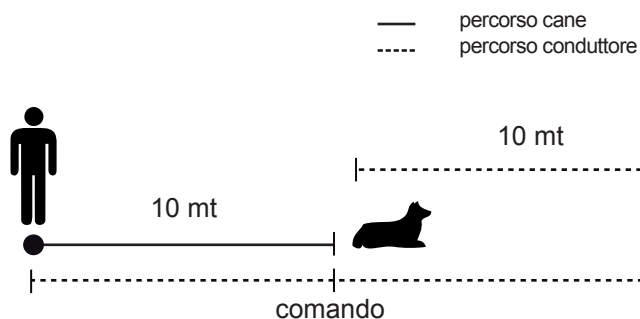

ESERCIZIO n. 6 (Coeff. 2)

TENUTA DI UN OGGETTO

Cane in posizione, al comando far prendere l'oggetto al cane e farlo tenere per almeno 5 secondi. Al comando prendere l'oggetto.

ESERCIZIO n. 7 (Coeff. 1)

RICHIAMO CON SALTO DI UNA BARRIERA

Cane seduto di fronte alla barriera (4 m), conduttore va sull'altro lato e richiama il cane al salto (cane in posizione). (altezza del salto = altezza al garrese arrotondata alla decina più vicina).

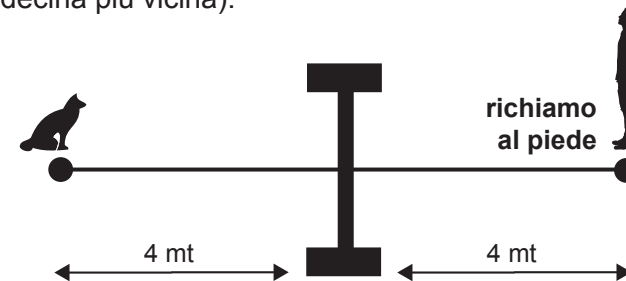

ESERCIZIO n. 8 (Coeff. 2)

CONTROLLO A DISTANZA

Cane SEDUTO con il posteriore all'altezza della linea di posizione, conduttore a 5 metri, commissario dietro al cane a 5 metri. Sequenza posizioni: TERRA, SEDUTO, 3 sec. tra una posizione e l'altra. Torna dal cane, cane in posizione.

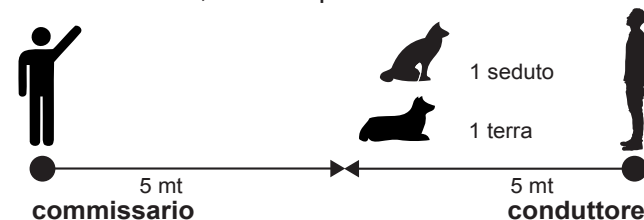

ESERCIZIO n. 1 (Coeff. 2)

TERRA DA SOLO 1 MINUTO

Cane a terra, al comando lasciare il cane e, accompagnato dal commissario, andare a 20 m di distanza. Trascorso 1 minuto, su indicazione tornare dal cane e al comando cane in posizione.

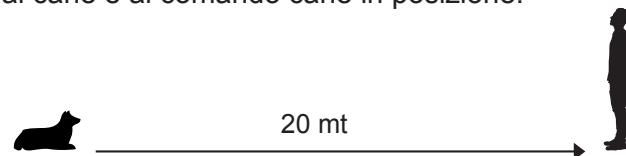

ESERCIZIO n. 10 (Coeff. 1)

VALUTAZIONE GENERALE